

DrBrown's™

INSTRUCTIONS FOR USE

GEBRUIKSAANWIJZING

INSTRUCCIONES
DE USO

PETUNJUK
PENGUNAAN

使用前须知

تعليمات
الاستخدام



Bottle Sterilizer and Dryer

Model Number AC178-INTL, AC179-INTL, AC180-INTL and AC219-INTL

Flessen-
sterilisator
en -droger

Esterilizador
y secador de
biberones

Bottle
Sterilizer
and Dryer

奶瓶
消毒烘干
一体机

معقم ومجفف
الرضاعات
الزجاجية

TABLE OF CONTENTS

English.....	1
Dutch	8
Español.....	15
Bahasa Indonesia.....	22
简体中文	29
ةيبرعلا	45

EN READ AND SAVE THESE INSTRUCTIONS

Package Contents:

Bottle Sterilizer and Dryer
Measuring Cup
2 Filters
Instruction Manual

Specifications:

Nominal voltage:
220-240 VAC, 50-60 Hz, 600 W

⚠ IMPORTANT SAFEGUARDS

WHEN USING ELECTRICAL APPLIANCES, PRECAUTIONS SHOULD ALWAYS BE FOLLOWED TO REDUCE THE RISK OF FIRE, ELECTRICAL SHOCK AND INJURY TO PERSONS, INCLUDING THE FOLLOWING:

- Read all instructions before operating. Detailed instructions are available online at drbrowns.co/intl
- Failure to operate the product correctly can result in damage to the product, personal property and cause serious injury.
- Close supervision is necessary when any appliance is used near children. Do not attempt disassembly.
- Ensure that the wall outlet voltage matches the voltage of the appliance.
- Do not operate appliance after it malfunctions or has been damaged in any manner. Return appliance to the nearest authorized service facility for examination, repair or adjustment.
- If the supply cord or plug is damaged, it must be replaced by the manufacturer, its service agent or similarly qualified person in order to avoid hazard.
- Place appliance on a level, heat-resistant surface.
- Do not place on or near a hot gas or electric burner, or in a heated oven.
- Do not let cord hang over the edge of a table or counter, or touch hot surfaces.
- Do not use an extension cord.
- **DO NOT IMMERSE IN WATER.**
- **HOUSEHOLD USE ONLY.**
- Do not use outdoors.
- Unplug from outlet when not in use and before adding water.
- Do not spill liquid on cord or plug.
- Do not move appliance while in use or when it contains hot liquids.
- To operate, plug cord into wall outlet. To disconnect, press power button, then remove plug from wall outlet.
- **DO NOT open lid or reach over the appliance while in use, as steam will cause burns and serious injuries.**
- **DO NOT touch hot surfaces, including lid, tray and lower rack, during or immediately after use.**
- After sterilizing, wait 10 minutes for parts to cool, then open lid carefully by handle and beware of residual steam.
- **DO NOT EXCEED** the recommended amount of water.
- If it is necessary to drain water from the base, always **POUR AWAY FROM YOU.**
- As the unit switches from the sterilization to the drying cycle, it is expected to see a large initial release of steam as the fan turns on. Keep a safe distance from the unit while this cycle is in process.
- Unplug from outlet and allow to cool for 60 minutes before cleaning and descaling the unit or replacing the filter.
- Be careful to avoid spilling or splashing water on yourself when removing contents.
- The heating element surface is subject to residual heat after use.

- Children shall not use or play with the appliance.
- Keep the appliance and its cord out of reach of children.
- Do not use appliance for other than intended use.
- Appliances are not intended to be operated by means of an external timer or separate remote-control system.
- NOT FOR SPACE HEATING PURPOSES.
- This appliance can be used by children aged from 8 years and above and persons with reduced physical, sensory or mental capabilities or lack of experience and knowledge if they have been given supervision or instruction concerning use of the appliance in a safe way and understand the hazards involved. Cleaning and user maintenance shall not be made by children without supervision.
- This appliance is designed to be used for domestic and like applications such as:
 - staff kitchen areas in shops, offices and other working environments;
 - farm houses;
 - use by hotel, motel customers and other accommodation environments;
 - bed and breakfast environments

SAVE THESE INSTRUCTIONS

PARTS

1. Lid
2. Tray
3. Removable Handle
4. Lower Rack
5. Heating Plate
6. Base
7. Control Panel
8. Measuring Cup
9. Filter
10. Filter Cover

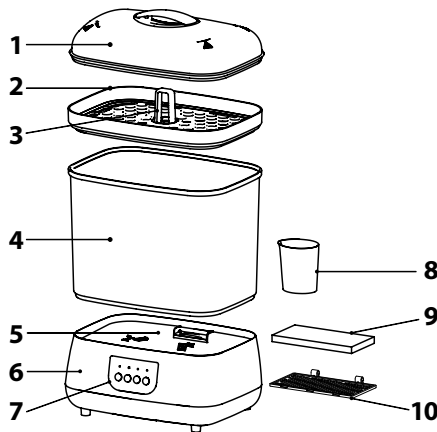

PREPARING FOR USE

▲CAUTION: Unplug from outlet before adding water.

- ➊ Wash items to be sterilized in hot, soapy water and rinse well.
- ➋ Position the appliance on a level, heat-resistant surface.
- ➌ Remove the lower rack, tray and lid from the base.
- ➍ Fill the measuring cup to the solid FILL LINE (110 mL) with **NON-MINERAL BOTTLED WATER** and pour the water ONTO THE HEATING PLATE. For **Dry Only** function, do not add water.

Note: For best performance, use non-mineral bottled water and descale monthly. Water with minerals may shorten the life of this appliance.

▲CAUTION: DO NOT EXCEED the recommended amount of water.

- ➎ Place the lower rack on the base. Arrange bottles or cups upside down over prongs and add

small items in remaining space. If using Dr. Brown's® bottles, see below for suggested arrangements.

- Stack the tray on top of the lower rack and add additional small items.

Note: This appliance can sterilize any item that can withstand boiling water, such as pacifiers/soothers, teethers, toys and utensils.

- Place the lid on top of the tray. Ensure that the lid fits securely on the tray without any gaps.
- Plug into wall outlet.

Suggested Arrangements

NARROW BOTTLES



A Bottles



B Reservoir tubes



C (Tray) Bottle parts:
nipples/teats,
collars, caps
and travel disks

WIDE-NECK BOTTLES



D Reservoir tubes



E Bottles



F Caps
(2 on bottom,
4 on top)



G (Tray) Bottle parts:
nipples/teats,
collars and
travel disks

SMALL ITEMS



H (Tray) Pacifiers/soothers,
teethers, etc.

USING THE APPLIANCE

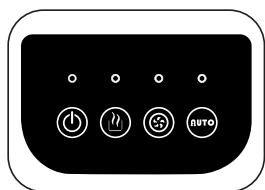

Power



Sterilize
Only



Dry
Only



Automatic
Sterilize/Dry

- 9  Press the **Power Button**.

Note: When the sterilizer is turned on, the appliance will beep and the indicator above the power button will light up.

- 10 **Choose the desired function:**
-

Automatic Sterilize/Dry

- A** Press the **Automatic Sterilize/Dry Button**. The appliance will beep one time and the sterilization cycle will start.

▲ WARNING: DO NOT open lid or reach over the appliance while in use, as steam will cause burns and serious injuries. DO NOT touch hot surfaces, including lid, tray and lower rack, during or immediately after use.

- B** When the sterilization cycle is complete, the drying cycle will begin automatically. The drying cycle lasts approximately 45 mins.

▲ CAUTION: As the unit switches from the sterilization to the drying cycle, it is expected to see a large initial release of steam as the fan turns on. Keep a safe distance from the unit while this cycle is in process.

- C** When the drying cycle is complete, the appliance will beep 5 times and switch off automatically.
-

Sterilize Only

- A** Press the **Sterilize Only Button**. The appliance will beep one time and the sterilization cycle will start.

▲ WARNING: DO NOT open lid or reach over the appliance while in use, as steam will cause burns and serious injuries. DO NOT touch hot surfaces, including lid, tray and lower rack, during or immediately after use.

- B** When the sterilization cycle is complete, the appliance will beep 5 times and switch off automatically.

Note: This cycle lasts approximately 9 minutes but may vary by the amount of water you add, the number of items to be sterilized and other environmental factors.

▲ CAUTION: Wait 10 minutes for parts to cool, then open lid carefully by handle and beware of residual steam.

Note: If there is not enough water added, incomplete sterilization may occur. If the unit was not able to sterilize completely, it will beep and the indicator light will flash for one hour. If this happens, **wait 10 minutes to allow unit to cool**, then add water to the solid FILL LINE of the measuring cup (110 mL), pour the water onto the heating plate and restart the sterilization cycle.

Dry Only

- A** Press the **Dry Only Button**. The appliance will beep one time and the drying cycle will start.
- B** When the drying cycle is complete, the appliance will beep 5 times and switch off automatically. This cycle lasts approximately 45 minutes.

Note: Any cycle can be stopped at any time by pressing the power button.

▲ CAUTION: If it is necessary to drain water always **POUR AWAY FROM YOU**, as shown by the symbol on base.



CLEANING THE APPLIANCE

▲ CAUTION: Unplug from outlet and allow to cool for 60 minutes before cleaning. **DO NOT IMMERSE IN WATER.**

Clean at least once a week when in regular use.

BASE AND HEATING PLATE: Wipe all surfaces with a damp cloth or sponge.

TRAY, LID, LOWER RACK AND MEASURING CUP: Clean in hot, soapy water and rinse well, or in a dishwasher (top rack only). Allow to air dry.

Note: DO NOT use scouring pads, abrasives, bleach or solvents for cleaning. DO NOT disassemble base. There are no serviceable parts inside.

DESCALING

▲ CAUTION: Unplug from outlet and allow to cool for 60 minutes before descaling.

Mineral deposits, like limescale, may form on the metal heating element in the base. As the mineral deposits build, it can slow or disrupt the sterilization cycle. Depending on the water type in your area, mineral deposits may vary in appearance but the harder the water, the quicker it builds up. Mineral deposits are not known to be harmful, but they may impair the function of appliances or damage components. Using non-mineral bottled water can help prevent buildup, but regular descaling is needed for best performance. To remove the mineral deposits, follow the steps below.

- 1** Remove the lower rack, tray and lid from the base.
- 2** Descale utilizing a mixture of vinegar/water:
 - A** Fill measuring cup to the dashed line (80 mL) with white vinegar.
 - B** Add an additional 30 mL of non-mineral bottled water to reach the solid FILL LINE of the measuring cup (110 mL total).
 - C** Pour the mixture **ONTO THE HEATING PLATE**.

- D Reassemble empty unit.
- E Plug into wall outlet, press the Power Button and run a Sterilize Only cycle.
- F Empty any remaining solution and rinse with clean water.

Note: Do not use bleach, harsh abrasives or solvents to clean the heating plate, as they may cause permanent damage and may void the warranty.



Clean Heating Plate

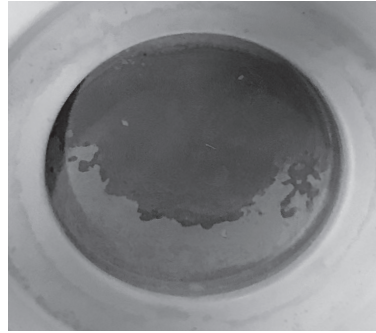

Mineral Deposits

REPLACING THE FILTER

▲CAUTION: Unplug from outlet and allow to cool for 60 minutes before replacing filter.

Replace the filter every six months of regular use for optimal performance.

Follow the steps below:

- 1 The filter is located at the bottom of the base. Gently squeeze the latches on the filter cover to remove it.
- 2 Remove and replace the filter, ensuring the pull tab is still visible on top of the filter.
- 3 Snap the filter cover back into position.

Note: Filter must always be used to ensure proper performance.

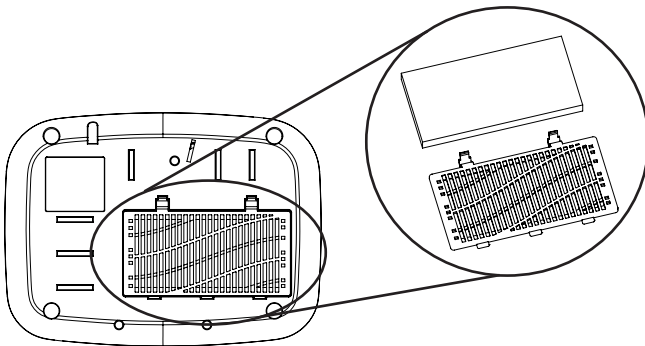

2 filters are included.

To purchase replacement filters, contact your local distributor.

WARRANTY

This appliance is warranted against defective material or workmanship for a period of one year from the date of purchase. Any defective part will be repaired or replaced at no charge if it has not been tampered with and appliance has been used according to these printed instructions. This warranty gives you specific legal rights as well as other rights which vary from state to state.

This warranty does not cover a defect that has been caused by negligence, accidents or improper use of the appliance. To keep your Dr. Brown's™ Bottle Sterilizer and Dryer in good condition and retain your warranty, USE ONLY AS DIRECTED.

CUSTOMER SERVICE

If you experience unsatisfactory operation or have questions/comments, please contact your local Dr. Brown's distributor. See drbrownsbaby.com/distributors to find your local contact.

NL LEES EN BEWAAR DEZE INSTRUCTIES

Inhoud pakket

Flessensterilisator en -droger
Maatbeker
2 filters
Instructiehandleiding

Specificaties:

Nominale spanning:
220-240 VAC, 50-60 Hz, 600 W

⚠ BELANGRIJKE VOORZORGSMAATREGELEN BIJ HET GEBRUIK VAN ELEKTRISCHE APPARATEN DIENEN ALTIJD VOORZORGEN GENOMEN TE WORDEN OM HET RISICO OP BRAND, ELEKTRISCHE SCHOKKEN EN VERWONDINGEN TE BEPERKEN, ZOALS ONDER MEER:

- Lees alle instructies alvorens het apparaat in bedrijf te stellen. Gedetailleerde instructies kunt u lezen op drbrowns.co/intl
- Als met het product niet op een veilige en verstandige manier wordt omgesprongen, kan dit leiden tot schade aan het product of persoonlijke bezittingen en ernstige verwondingen veroorzaken.
- Als een apparaat in de buurt van kinderen wordt gebruikt, is streng toezicht noodzakelijk. Probeer het apparaat niet te demonteren.
- Zorg ervoor dat de stroomspanning van het stopcontact overeenkomt met de stroomspanning van het apparaat.
- Bedien het apparaat niet als het niet correct werkt of op welke manier dan ook beschadigd is. Breng het apparaat naar het dichtstbijzijnde erkende servicecentrum voor onderzoek, reparatie of afstelling.
- Als het snoer of de stekker beschadigd is, dient het vervangen te worden door de fabrikant, zijn onderhoudsvertegenwoordiger of vergelijkbare gekwalificeerde persoon om gevaar te voorkomen.
- Zet het apparaat op een vlak en hittebestendig oppervlak.
- Zet het apparaat niet op of naast een warme pit van een gas- of elektrische kookplaat of in een warme oven.
- Laat het snoer niet over de rand van een tafel of aanrecht hangen, of in aanraking komen met hete oppervlakken.
- Gebruik geen verlengsnoer.
- **DOMPEL HET APPARAAT NIET ONDER IN WATER.**
- **UITSLUITEND VOOR HUISHOUDELIJK GEBRUIK.** Gebruik het apparaat niet buiten.
- Trek de stekker uit het stopcontact wanneer het apparaat niet in gebruik is en voordat u water toevoegt.
- Mors geen vloeistof op het snoer of de stekker.
- Verplaats het apparaat niet wanneer het in gebruik is of hete vloeistoffen bevat.
- Om het apparaat te bedienen, steekt u het stekker in het stopcontact. Om het apparaat los te koppelen, drukt u op de aan-uitknop voordat u de stekker uit het stopcontact trekt.
- **Het deksel NIET openen of NIET over het apparaat reiken als het apparaat in gebruik is, omdat stoom brandwonden en ernstige verwondingen kan veroorzaken.**
- **Raak tijdens of onmiddellijk na gebruik GEEN hete oppervlakken aan, zoals het deksel, plateau en onderste bak.**
- Na het steriliseren laat u de onderdelen 10 minuten afkoelen voordat u het deksel voorzichtig opent met de handgreep. Pas op voor resterende stoom.
- **GEBRUIK NIET MEER dan de aanbevolen hoeveelheid water.**

- Als het nodig is om water uit het onderstel te laten weglopen, doe dat dan altijd VAN U AF.
- Bij de omschakeling van de sterilisatie- naar de droogcyclus kan er behoorlijk wat stoom vrijkomen wanneer de ventilator in werking treedt. Blijf op veilige afstand van het apparaat wanneer deze cyclus bezig is.
- Trek de stekker uit het stopcontact en laat het apparaat 60 minuten afkoelen voordat u het reinigt en ontkalkt of het filter vervangt.
- Zorg ervoor dat u geen water op uzelf morst of spat wanneer u de inhoud uit het apparaat haalt.
- Het oppervlak van het verwarmingselement bevat restwarmte na gebruik.
- Het apparaat is geen gebruiksvoorwerp of speelgoed voor kinderen.
- Houd het apparaat en het snoer buiten het bereik van kinderen.
- Gebruik het apparaat uitsluitend waarvoor het bedoeld is.
- De apparaten zijn niet bedoeld voor gebruik met een externe timer of aparte afstandsbediening.
- NIET BEDOELD OM DE RUIMTE TE VERWARMEN.
- Het apparaat kan worden gebruikt door kinderen vanaf 8 jaar en ouder en personen met een beperkt fysiek, zintuiglijk of mentaal vermogen of een gebrek aan ervaring en kennis als op gebruik van het apparaat op een veilige manier wordt toegekeken en er uitleg over is gegeven en ze weten welke gevaren eraan verbonden zijn. Kinderen mogen het apparaat niet reinigen en onderhouden zonder dat erop wordt toegekeken.
- Dit apparaat dient voor gebruik thuis en soortgelijke toepassingen zoals:
 - keukens voor het personeel in winkels, kantoren en andere werkomgevingen;
 - boerderijen;
 - gebruik door hotel- en motelgasten en andere verblijfplaatsen;
 - bed and breakfast-accommodaties

BEWAAR DEZE INSTRUCTIES

ONDERDELEN

1. Deksel
2. Plateau
3. Afneembare handgreep
4. Onderste bak
5. Verwarmingsplaat
6. Onderstel
7. Bedieningspaneel
8. Maatbeker
9. Filter
10. Filterdeksel

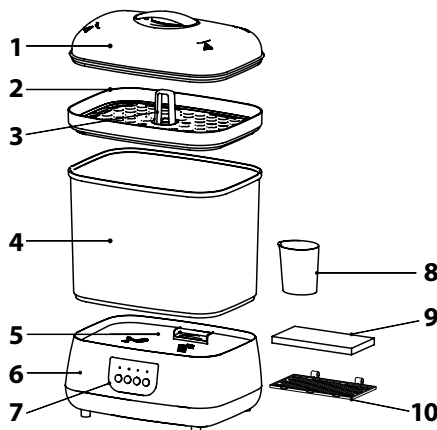

GEREEDMAKEN VOOR GEBRUIK

▲VOORZICHTIG: Trek de stekker uit het stopcontact voordat u water toevoegt.

- 1 Was de te steriliseren voorwerpen af in een warm sopje en spoel ze goed af.

- 2 Zet het apparaat op een vlak en hittebestendig oppervlak.
- 3 Haal de onderste bak, plateau en deksel van het onderstel.
- 4 Vul de maatbeker tot aan de ononderbroken VULLIJN (110 ml) met **DEMIWATER** en giet het water OP DE VERWARMINGSPLAAT. Voeg geen water toe voor **alleen de droogfunctie**.
Opmerking: Gebruik voor een optimale werking demiwater en ontkalk maandelijks. Door de mineralen in water gaat dit apparaat minder lang mee.
⚠VOORZICHTIG: GEBRUIK NIET MEER dan de aanbevolen hoeveelheid water.
- 5 Zet de onderste bak op het onderstel. Zet de flessen of bekers ondersteboven over de pinnen en leg kleine voorwerpen op de vrij gebleven plekken. Zie hieronder hoe u Dr. Brown's®-flessen het best kunt schikken.
- 6 Zet het plateau bovenop de onderste bak en voeg kleine voorwerpen toe.
Opmerking: Dit apparaat kan om het even welk voorwerp steriliseren dat bestand is tegen kokend water, zoals fopspenen, bijtringen, speeltjes en eetgerei.
- 7 Plaats het deksel bovenop het plateau. Zorg ervoor dat het deksel goed op het plateau vastzit zonder spleten te laten.
- 8 Steek de stekker in het stopcontact.

Voorgestelde schikkingen

FLESSEN MET SMALLE HALS



A Flessen



B Ventielschachten



C (Plateau)
flesonderdelen:
spenen, ringen,
doppen en reisdoppen

FLESSEN MET BREDE HALS



D Ventielschachten



E Flessen



F Doppen
(2 onderaan,
4 bovenaan)



G (Plateau)
flesonderdelen:
spenen, doppen en
reisdoppen

KLEINE VOORWERPEN



H (Plateau) fopspenen,
bijtringen enz.

HET APPARAAT GEBRUIKEN

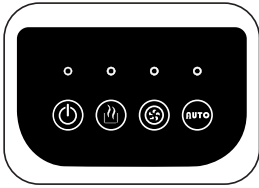

Aan-uitknop



Alleen
steriliseren



Alleen
drogen



Automatisch
steriliseren/drogen

- 9  Druk op de **Aan-uitknop**.
Opmerking: Wanneer de sterilisator aan staat, laat het apparaat een signaal horen en de indicator boven de aan-uitknop licht op.

10 Kies de gewenste functie:

Automatisch steriliseren/drogen

- A** Druk op de **knop Automatisch steriliseren/drogen**. Het apparaat laat eenmaal een signaal horen en de sterilisatiecyclus gaat van start.
▲ WAARSCHUWING: Het deksel **NIET** openen of **NIET** over het apparaat reiken als het apparaat in gebruik is, omdat stoom brandwonden en ernstige verwondingen kan veroorzaken. Raak tijdens of onmiddellijk na gebruik **GEEN** hete oppervlakken aan, zoals het deksel, plateau en onderste bak.
- B** Na de sterilisatie start de droogcyclus automatisch. De droogcyclus duurt ongeveer 45 minuten.
▲ VOORZICHTIG: Bij de omschakeling van de sterilisatie- naar de droogcyclus kan er behoorlijk wat stoom vrijkomen wanneer de ventilator in werking treedt. Blijf op veilige afstand van het apparaat wanneer deze cyclus bezig is.
- C** Nadat de droogcyclus voltooid is, laat het apparaat 5 maal een geluidssignaal horen en schakelt dan automatisch uit.



Alleen steriliseren

- A** Druk op de **knop Alleen steriliseren**. Het apparaat laat eenmaal een signaal horen en de sterilisatiecyclus gaat van start.
▲ WAARSCHUWING: Het deksel **NIET** openen of **NIET** over het apparaat reiken als het apparaat in gebruik is, omdat stoom brandwonden en ernstige verwondingen kan veroorzaken. Raak tijdens of onmiddellijk na gebruik **GEEN** hete oppervlakken aan, zoals het deksel, plateau en onderste bak.
- B** Nadat de sterilisatiecyclus voltooid is, laat het apparaat 5 maal een geluidssignaal horen en schakelt dan automatisch uit.
Opmerking: Deze cyclus duurt ongeveer 9 minuten, maar kan verschillen naargelang de hoeveelheid water die u toevoegt, het aantal te steriliseren

voorwerpen en andere omgevingsfactoren.

▲VOORZICHTIG: Laat de onderdelen 10 minuten afkoelen voordat u het deksel voorzichtig opent met de handgreep. Pas op voor resterende stoom.

Opmerking: Als er niet genoeg water is toegevoegd, is de sterilisatie mogelijk niet voltooid. Als het apparaat de sterilisatie niet kon voltooien, laat het apparaat een signaal horen en het indicatorlampje licht op gedurende een uur. Als dit gebeurt, **wacht dan 10 minuten om het apparaat te laten afkoelen.** Voeg vervolgens water toe tot aan de ononderbroken VULLIJN van de maatbeker (110 ml). Giet het water op de verwarmingsplaat en start de sterilisatiecyclus opnieuw op.

Alleen drogen

- A** Druk op de **knop Alleen drogen**. Het apparaat laat eenmaal een signaal horen en de droogcyclus gaat van start.
- B** Nadat de droogcyclus voltooid is, laat het apparaat 5 maal een geluidssignaal horen en schakelt dan automatisch uit. Deze cyclus duurt ongeveer 45 minuten.

Opmerking: Een cyclus kan om het even wanneer gestopt worden door op de aan-uitknop te drukken.

▲VOORZICHTIG: Als het nodig is om water uit het onderstel te laten weglopen, **DOE DAT DAN ALTIJD VAN U AF**, zoals getoond met het symbool op het onderstel.



REINIGING VAN HET APPARAAT

▲VOORZICHTIG: Trek de stekker uit het stopcontact en laat het apparaat 60 minuten afkoelen voordat u het reinigt. **DOMPEL HET APPARAAT NIET ONDER IN WATER.**

Reinig het apparaat minstens eenmaal per week bij regelmatig gebruik.

ONDERSTEL EN VERWARMINGSPLAAT: reinig alle oppervlakken met een vochtige doek of spons.

PLATEAU, DEKSEL, ONDERSTE BAK EN MAATBEKER: was ze af in een warm sopje en spoel ze goed af, of zet ze in de vaatwasser, uitsluitend in het bovenste rek (max. 60°C). Laat ze aan de lucht drogen.

Opmerking: Gebruik voor de reiniging **GEEN** schuursponsjes, schuurmiddel, bleekmiddel of oplosmiddel. Haal het onderstel **NIET** uit elkaar. Aan de binnenkant van het apparaat zitten geen onderdelen waaraan de gebruiker onderhoud kan uitvoeren.

ONTKALKEN

▲VOORZICHTIG: Trek de stekker uit het stopcontact en laat het apparaat 60 minuten afkoelen voordat u het ontkalkt.

Minerale afzetting, zoals kalkaanslag, kan zich vormen op het metalen verwarmingselement in het onderstel. Naarmate de minerale afzetting toeneemt, kan de sterilisatiecyclus vertragen of ontregeld raken. Afhankelijk van de watersoort in uw buurt, kan de minerale afzetting er anders uitzien, maar hoe harder het water, hoe sneller er meer afzetting is. Van minerale afzetting is niet bekend of deze schadelijk is, maar deze kan wel de werking van apparaten

aantasten of onderdelen beschadigen. Het gebruik van demiwater kan aanslag helpen voorkomen, maar regelmatige ontkalking is onontbeerlijk voor de best mogelijke werking. Volg onderstaande stappen om minerale afzetting te verwijderen.

- 1 Haal de onderste bak, plateau en deksel van het onderstel.
- 2 Ontkalk met een mengsel van azijn en water:
 - A Vul de maatbeker tot aan de stippellijn (80 ml) met witte azijn.
 - B Voeg nog eens 30 ml demiwater toe tot aan de ononderbroken VULLIJN van de maatbeker (110 ml totaal).
 - C Giet het mengsel OP DE VERWARMINGSPLAAT.
 - D Zet het lege apparaat weer in elkaar.
 - E Steek de stekker in het stopcontact, druk op de Aan-uitknop en voer een Alleen sterilisatiecyclus uit.
 - F Laat het apparaat afkoelen en giet de resterende oplossing weg en spoel af met schoon water.

Opmerking: Gebruik geen bleekmiddel, harde schuurmiddelen of oplosmiddelen om de verwarmingsplaat te reinigen, omdat deze permanente schade kunnen veroorzaken en de garantie kunnen doen vervallen.



Verwarmingsplaat reinigen

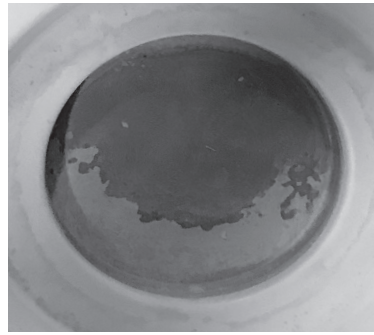

Minerale afzetting

HET FILTER VERVANGEN

⚠VOORZICHTIG: Trek de stekker uit het stopcontact en laat het apparaat 60 minuten afkoelen voordat u het filter vervangt.

Vervang het filter om de zes maanden bij regelmatig gebruik voor een optimale werking. Volg onderstaande stappen:

- 1 Het filter bevindt zich onderaan het onderstel. Knijp zachtjes in de sluitingen op het filterdeksel om het te verwijderen.
- 2 Verwijder en vervang het filter en zorg ervoor dat het treklijpje bovenaan het filter nog zichtbaar is.
- 3 Klik het filterdeksel terug vast op zijn plaats.

Opmerking: Er moet altijd een filter worden gebruikt voor een goede werking.

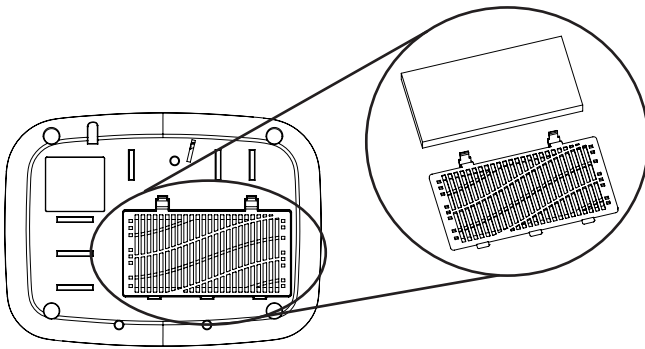

2 filters worden meegeleverd.

Neem contact op met uw lokale verdeler voor de aankoop van vervangfilters.

GARANTIE

Dit apparaat wordt geleverd met één jaar garantie tegen fouten in het materiaal of de afwerking vanaf de datum van aankoop. Elk defect onderdeel wordt kosteloos vervangen als er niet mee geknoeid is en het apparaat gebruikt is overeenkomstig deze afgedrukte instructies. Deze garantie biedt u specifieke wettelijke rechten evenals andere rechten die kunnen verschillen van land tot land.

Deze garantie dekt geen storingen die veroorzaakt zijn door onachtzaamheid, ongevallen of verkeerd gebruik van het apparaat. Om uw Dr. Brown's™ Flessensterilisator en -droger in goede staat te houden en uw garantie te behouden, GEBRUIKT U HET UITSLUITEND ZOALS AANGEGEVEN.

KLANTENSERVICE

Als u niet tevreden bent met de werking of vragen/opmerkingen hebt, neem dan contact op met uw lokale Dr. Brown's-verdeler. Raadpleeg hiervoor [//drbrownsbaby.com/distributors](http://drbrownsbaby.com/distributors).

ES LEA Y GUARDE ESTAS INSTRUCCIONES

Contenido del paquete:

Esterilizador y secador de biberones

Taza para medir

2 Filtros

Manual de instrucciones

Especificaciones:

Voltaje nominal:

20-240 V CA, 50-60 Hz, 600 W

⚠️ PRECAUCIONES IMPORTANTES

CUANDO USE APARATOS ELÉCTRICOS, SIEMPRE DEBE SEGUIR LAS PRECAUCIONES PARA REDUCIR EL RIESGO DE FUEGO, DESCARGA ELÉCTRICA Y LESIONES PERSONALES, INCLUYENDO LO SIGUIENTE:

- Lea todas las instrucciones antes de usar. Las instrucciones detalladas están disponibles en Internet en drbrowns.co/intl
- No utilizar correctamente el producto puede causar daño al producto y a la propiedad personal, así como lesiones serias.
- Cuando use cualquier aparato cerca de los niños es necesario supervisar de forma constante. No intente desarmarlo.
- Asegúrese de que el voltaje de la toma de corriente en la pared es igual al voltaje del aparato.
- No haga funcionar el aparato después de que haya funcionado mal o haya sufrido cualquier otro daño. Lleve el aparato al centro de reparaciones autorizado más cercano para que lo examinen, reparen o ajusten.
- Si el cable o enchufe de corriente está dañado, tiene que ser reemplazado por el fabricante, su agente de servicio u otra persona igualmente capacitada, para evitar riesgos.
- Coloque el aparato sobre una superficie nivelada resistente al calor.
- No lo coloque sobre o cerca de un fuego caliente a gas o eléctrico, ni dentro del horno caliente.
- No permita que el cable cuelgue del borde de la mesa o superficie de apoyo, ni que toque superficies calientes.
- No use una extensión eléctrica.
- NO SUMERJA EN AGUA.
- SOLAMENTE PARA USO EN EL HOGAR. No use el aparato al aire libre.
- Desenchufe el aparato cuando no esté en uso y antes de añadir agua.
- No derrame líquidos sobre el cable o el enchufe.
- No mueva el aparato mientras esté en uso o si contiene líquidos calientes.
- Para encender, conecte el cable en una toma de corriente en la pared. Para desconectar, presione el botón de encendido ("power") y luego, desconecte el enchufe de la toma de corriente en la pared.
- **NO abra la tapa ni intente alcanzar algo por encima del aparato mientras esté en uso, ya que el vapor puede causar quemaduras y lesiones graves.**
- **NO toque las superficies calientes, incluyendo la tapa, la bandeja y la rejilla inferior, durante ni inmediatamente después de usar.**
- Después de esterilizar, espere 10 minutos que las piezas se enfríen, después abra la tapa cuidadosamente por el asa y tenga cuidado con el vapor residual.
- NO USE MÁS AGUA de la cantidad recomendada.
- Si es necesario escurrir el agua de la base, siempre HÁGALO HACIA AFUERA.
- Cuando la unidad pase del ciclo de esterilización al de secado, es natural ver que se libera una gran cantidad de vapor inicial al encenderse el ventilador. Mantenga una distancia segura de la unidad mientras está en proceso este ciclo.

- Desenchufe y deje enfriar durante 60 minutos antes de limpiar y desincrustar la unidad o de reemplazar el filtro.
- Tenga cuidado y evite derrames o salpicaduras de agua sobre usted al retirar el contenido del esterilizador.
- La superficie de la placa calentadora puede guardar calor residual después de su uso.
- Los niños no deben jugar con o utilizar el aparato.
- Mantenga el aparato y el cable fuera del alcance de los niños.
- No use el aparato para otro fin que no sea para el que fue diseñado.
- Los aparatos no están diseñados para ponerse a funcionar a través de un temporizador externo o un sistema de control remoto separado.
- SU PROPÓSITO NO ES LA CALEFACCIÓN DE AMBIENTES.
- Este aparato puede ser utilizado por niños a partir de 8 años y personas con capacidades físicas, sensoriales o mentales reducidas o con falta de experiencia y conocimiento si han recibido supervisión o instrucciones sobre el uso del aparato de forma segura y comprenden los peligros involucrado. La limpieza y el mantenimiento del usuario no deben ser realizados por niños sin supervisión.
- Este aparato está diseñado para uso doméstico y usos similares, tales como:
 - áreas de cocina con empleados en establecimientos, oficinas y otros ambientes de trabajo;
 - granjas;
 - uso de clientes en hoteles, moteles y otros alojamientos;
 - ambientes de alojamiento y desayuno.

GUARDE ESTAS INSTRUCCIONES

PIEZAS

1. Tapa
2. Bandeja
3. Asa removible
4. Rejilla inferior
5. Placa de calentamiento
6. Base
7. Panel de control
8. Taza para medir
9. Filtro
10. Tapa del filtro

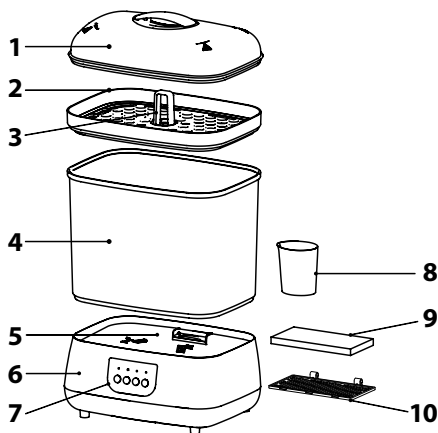

PREPARACIÓN PARA USAR

▲PRECAUCIÓN: Desenchufe antes de añadir agua.

- 1 Lave los artículos que va a esterilizar en agua caliente jabonosa y enjuague bien.
- 2 Coloque el aparato sobre una superficie nivelada, resistente al calor.
- 3 Retire la rejilla inferior, la bandeja y la tapa de la base.
- 4 Llene la taza para medir hasta la LÍNEA DE LLENADO sólida (110 mL) con **AGUA**

EMBOTELLADA SIN MINERALES y vierta el agua EN LA PLACA DE CALENTAMIENTO. Para la función de **Secar solamente**, no añada agua.

Nota: Para el mejor funcionamiento, use agua embotellada sin minerales y desincruste mensualmente. El agua con minerales puede acortar la vida de este aparato.

⚠PRECAUCIÓN: NO USE MÁS AGUA de la cantidad recomendada.

- 5 Coloque la rejilla inferior en la base. Acomode los biberones o vasos invertidos sobre los pinchos y agregue las piezas pequeñas en el espacio restante. Si usa los biberones Dr. Brown's®, vea abajo las distribuciones sugeridas.
- 6 Apile la bandeja sobre la rejilla inferior y agregue las piezas pequeñas adicionales.
Nota: Este aparato puede esterilizar cualquier artículo que pueda soportar el agua hirviendo, tales como chupetes, mordedores, juguetes y utensilios.
- 7 Coloque la tapa encima de la bandeja. Asegúrese de que la tapa se ajusta bien en la bandeja, sin dejar espacio.
- 8 Enchufe en una toma de corriente en la pared.

Distribuciones sugeridas

BIBERONES DE BOCA ESTRECHO



A Biberones



B Tubos de depósito



C (Bandeja) Piezas de biberones: tetinas, roscas y tapas y discos para viaje

BIBERONES DE BOCA ANCHA



D Tubos de depósito



E Biberones



F Tapas (2 tapas abajo, 4 tapas arriba)



G (Bandeja) Piezas de biberones: tetinas, roscas y discos para viaje

PIEZAS PEQUEÑAS



H (Bandeja) chupetes, mordedores, etc.

USO DEL APARATO

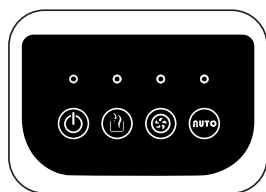

Encendido



Esterilizar
solamente



Secar
solamente



Esterilizar/
secar
automático

- 9  Presione el **botón de Encendido (“Power”)**.

Nota: Cuando el esterilizador se enciende, el aparato sonará una vez y el indicador encima del botón de encendido (“Power”) se ilumina.

- 10 **Escoja la función deseada:**

Esterilizar/secar automático

- A** Presione el **botón de Esterilizar/secar automático (“Automatic Sterilize/Dry”)**. El aparato sonará una vez y comenzará el ciclo de esterilización.
- ▲ ADVERTENCIA:** NO abra la tapa ni intente alcanzar algo por encima del aparato mientras esté en uso, ya que el vapor puede causar quemaduras y lesiones graves. NO toque las superficies calientes, incluyendo la tapa, la bandeja y la rejilla inferior, durante ni inmediatamente después de usar.
- B** Cuando termine el ciclo de esterilización, comenzará automáticamente el ciclo de secado. El ciclo de secado tiene una duración aproximada de 45 minutos.
- ▲ PRECAUCIÓN:** Cuando la unidad pase del ciclo de esterilización al de secado, es natural ver que se libera una gran cantidad de vapor inicial al encenderse el ventilador. Mantenga una distancia segura de la unidad mientras está en proceso este ciclo.
- C** Cuando termine el ciclo de secado, el aparato sonará 5 veces y se apagará automáticamente.

Esterilizar solamente

- A** Presione el **botón de Esterilizar solamente (“Sterilize Only”)**. El aparato sonará una vez y comenzará el ciclo de esterilización.
- ▲ ADVERTENCIA:** NO abra la tapa ni intente alcanzar algo por encima del aparato mientras esté en uso, ya que el vapor puede causar quemaduras y lesiones graves. NO toque las superficies calientes, incluyendo la tapa, la bandeja y la rejilla inferior, durante ni inmediatamente después de usar.
- B** Cuando termine el ciclo de esterilización, el aparato sonará 5 veces y se apagará automáticamente.
- Nota:** Este ciclo tiene una duración aproximada de 9 minutos, pero puede variar según la cantidad de agua que agregue, el número de artículos que se esterilicen y otros factores ambientales.

▲PRECAUCIÓN: Espere 10 minutos que las piezas se enfríen, después abra la tapa cuidadosamente por el asa y tenga cuidado con el vapor residual.

Nota: Si no se añade suficiente agua, la esterilización puede quedar incompleta. Si la unidad no pudo completar la esterilización, sonará y la luz indicadora se encenderá de forma intermitente durante una hora. Si esto ocurre, **espere 10 minutos para permitir que la unidad se enfríe**, después añada agua hasta la LÍNEA DE LLENADO sólida de la taza para medir (110 mL), vierta el agua en la placa de calentamiento y reinicie el ciclo de esterilizar.



Secar solamente

- A** Presione el **botón de Secar solamente (“Dry Only”)**. El aparato sonará una vez y comenzará el ciclo de secado.
- B** Cuando termine el ciclo de secado, el aparato sonará 5 veces y se apagará automáticamente. Este ciclo tiene una duración aproximada de 45 minutos.

Nota: Todos los ciclos se pueden detener en cualquier momento si presiona el botón de encendido (“power”).

▲PRECAUCIÓN: Si es necesario escurrir el agua de la base, siempre **HÁGALO HACIA AFUERA**, no hacia usted, como muestra el símbolo en la base.



LIMPIEZA DEL APARATO

▲PRECAUCIÓN: Desenchufe y deje enfriar durante 60 minutos antes de limpiar. **NO SUMERJA EN AGUA.**

Limpie por lo menos una vez a la semana cuando si lo usa regularmente.

BASE Y PLACA DE CALENTAMIENTO: Limpie todas las superficies con un paño o esponja húmeda.

BANDEJA, LA TAPA, LA REJILLA INFERIOR Y LA TAZA: Lave en agua caliente jabonosa y enjuague bien, o en el lavavajillas (solo en la rejilla superior). Deje secar al aire.

Nota: NO use estropajos, abrasivos, blanqueadores ni solventes para limpiarlo. NO desmonte el producto. No hay piezas reparables en el interior.

DESINCRUSTAR

▲PRECAUCIÓN: Desenchufe y deje enfriar durante 60 minutos antes de desincrustar.

Pueden formarse depósitos minerales, tales como la cal, en la placa calentadora de metal en la base. Al acumularse los depósitos minerales, el ciclo de esterilización puede ser más lento o interrumpirse. Dependiendo del tipo de agua en su zona, la apariencia de los depósitos minerales puede variar, pero mientras más dura es el agua, con mayor rapidez se forman. Los depósitos minerales no son nocivos hasta donde se sabe, pero pueden afectar el funcionamiento de los aparatos o dañar sus componentes. El uso de agua de embotellada sin minerales puede ayudar a prevenir los depósitos, pero es necesario desincrustar para obtener el mejor funcionamiento. Para eliminar los depósitos minerales, siga estos pasos.

- 1 Retire la rejilla inferior, la bandeja y la tapa de la base.
- 2 Desincruste utilizando una mezcla de vinagre con agua:
 - A Llene la taza para medir hasta la línea discontinua (80 mL) con vinagre blanco.
 - B Añada 30 mL adicionales de agua embotellada sin minerales hasta la LÍNEA DE LLENADO sólida de la taza para medir (110 mL en total).
 - C Vierta la mezcla EN LA PLACA DE CALENTAMIENTO.
 - D Vuelva a armar la unidad vacía.
 - E Enchufe en una toma de corriente en la pared, presione el Botón de encendido y complete un ciclo de Esterilizar solamente.
 - F Retire cualquier resto de la solución y enjuague con agua limpia.

Nota: No utilice blanqueadores, productos abrasivos ni solventes para limpiar placa de calentamiento, ya que pueden causar daños permanentes y anularán la garantía.



Placa de calentamiento limpia

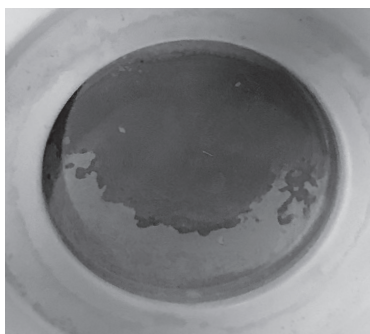

Depósitos minerales

REEMPLAZO DEL FILTRO

⚠PRECAUCIÓN: Desenchufe y deje enfriar durante 60 minutos antes de reemplazar el filtro.

Reemplazar el filtro cada 6 meses de uso regular para un funcionamiento óptimo. Siga estos pasos:

- 1 El filtro está ubicado en la parte inferior de la base. Apriete suavemente los pasadores en la tapa del filtro para retirarlo.
- 2 Reemplace el filtro y asegúrese de que la pestaña para jalar se vea por encima del filtro.
- 3 Presione la tapa del filtro para que caiga en su lugar.

Nota: Siempre debe usarlo con el filtro para asegurar un funcionamiento adecuado.

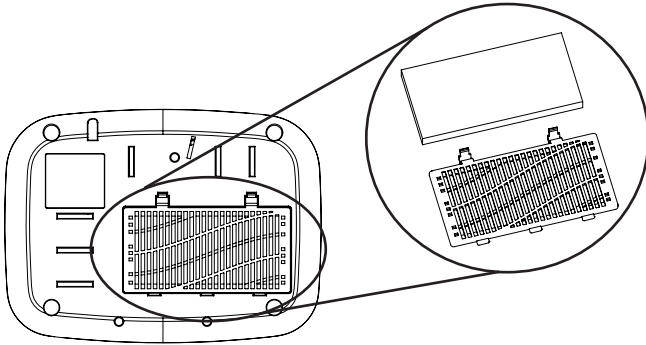

Se incluyen 2 filtros.

Para comprar filtros de reemplazo, comuníquese con su distribuidor local.

GARANTÍA

Este aparato está garantizado contra defectos en materiales o manufactura por el período de un año a partir de la fecha de compra. Cualquier pieza defectuosa será reparada o reemplazada sin costo si no ha sido alterada y si el aparato se ha usado de acuerdo con estas instrucciones impresas. Esta garantía le ofrece derechos legales específicos, así como otros derechos que varían de un estado a otro.

Esta garantía no cubre un defecto que haya sido causado por negligencia, accidentes o uso inapropiado del aparato. Para mantener su Esterilizador y secador de biberones Dr. Brown's™ en buenas condiciones y retener su garantía, USE SOLO COMO SE INDICA.

SERVICIO AL CLIENTE

Si el funcionamiento no es satisfactorio o si tiene alguna pregunta o comentario, póngase en contacto con su distribuidor local Dr. Brown's. Vea drbrownsbaby.com/distributors para encontrar un contacto local.

ID BACA DAN SIMPAN PETUNJUK INI

Isi Kemasan:

Sterilizer dan Pengereng Botol
Gelas Ukur
2 Filter
Buku Petunjuk

Spesifikasi:

Jumlah voltase:
220-240 VAC, 50-60 Hz, 600 W

▲ PETUNJUK KESELAMATAN PENTING

KETIKA MENGGUNAKAN PERALATAN LISTRIK, TINDAKAN PENCEGAHAN HARUS SELALU DIPATUHI UNTUK MENGURANGI RISIKO KEBAKARAN, SENGATAN LISTRIK, DAN CEDERA PADA ORANG, TERMASUK YANG BERIKUT:

- Baca semua petunjuk sebelum pengoperasian. Petunjuk terperinci tersedia secara online di drbrowns.co/intl
- Gagal mengoperasikan produk dengan benar dapat menyebabkan kerusakan terhadap produk dan properti pribadi, serta menyebabkan cedera serius.
- Pengawasan ketat diperlukan bila peralatan apa pun digunakan di dekat anak-anak. Jangan coba membongkar.
- Pastikan voltase stopkontak sama dengan voltase alat.
- Jangan mengoperasikan alat jika tidak berfungsi dengan normal atau rusak dalam cara apa pun. Sampaikan keluhan atau kendala ke service centre resmi untuk dilakukan pemeriksaan dan perbaikan.
- Jika kabel atau steker rusak, harap hubungi service centre resmi untuk menghindari korsleting listrik yang berbahaya.
- Letakkan alat di permukaan yang datar dan tahan panas.
- Jangan diletakkan di atas atau di dekat kompor gas atau kompor listrik yang panas, atau di dalam oven yang dipanaskan.
- Jangan membiarkan kabel menggantung di tepi meja, atau menyentuh permukaan panas.
- Jangan menggunakan penyambung stopkontak.
- **JANGAN DIRENDAM DI DALAM AIR.**
- **HANYA UNTUK PENGGUNAAN RUMAH TANGGA.** Jangan gunakan unit di luar ruangan.
- Cabut steker dari stopkontak saat alat tidak digunakan dan sebelum menambahkan air.
- Jangan menumpahkan cairan pada kabel atau steker.
- Jangan memindahkan alat saat sedang digunakan atau saat berisi cairan panas.
- Untuk mengoperasikan unit, sambungkan kabel ke stopkontak. Ketika selesai digunakan, tekan tombol daya, lalu lepaskan kabel dari stopkontak.
- **JANGAN membuka tutup atau mengulurkan tangan di atas alat saat sedang digunakan, karena uap akan menimbulkan luka bakar dan cedera parah.**
- **JANGAN menyentuh permukaan panas, termasuk tutup, tray, dan rak bawah, selama atau langsung setelah penggunaan.**
- Setelah sterilisasi, tunggu 10 menit sampai komponen mendingin, lalu bukalah tutupnya dengan handle secara hati-hati dan waspadai sisa uap.
- **JANGAN MELEBIHI** jumlah air yang dianjurkan.
- Ketika mengeluarkan air dari dasar unit, selalu **TUANGKAN KE ARAH YANG MENJAUHI TUBUH**, seperti yang ditunjukkan oleh simbol pada bagian dasar unit.
- Saat unit beralih dari siklus sterilisasi ke pengeringan, akan terlihat banyak uap yang keluar saat kipas berputar. Jaga jarak aman dari unit ketika siklus

ini berlangsung.

- Cabut steker dari stopkontak dan biarkan mendingin selama 60 menit sebelum membersihkan alat dan menghilangkan kerak atau mengganti filter.
- Berhati-hatilah agar air tidak tumpah atau terciprat ke badan saat Anda mengeluarkan isi dari sterilizer.
- Permukaan elemen pemanas mungkin masih menyisakan panas setelah unit selesai digunakan.
- Anak-anak tidak boleh menggunakan atau memainkan peralatan.
- Simpan alat dan kabel di luar jangkauan anak-anak.
- Jangan menggunakan unit untuk keperluan selain mensterilkan botol susu dan peralatan bayi.
- BUKAN UNTUK MENGHANGATKAN UDARA.
- Unit dapat digunakan oleh orang dengan kemampuan fisik, indriawi, atau mental terbatas, atau tanpa pengalaman dan pengetahuan, jika mereka diawasi atau diajari menggunakan unit secara aman dan mereka memahami bahaya yang terlibat.
- Alat ini tidak dimaksudkan untuk dioperasikan melalui penghitung waktu eksternal atau sistem kendali jarak-jauh terpisah.
- Peralatan ini dapat digunakan oleh anak-anak berusia 8 tahun ke atas dan orang yang memiliki kekurangan dalam hal kemampuan fisik, sensori, atau mental, atau tidak memiliki pengalaman dan pengetahuan jika mereka telah diberi supervisi atau petunjuk mengenai penggunaan peralatan tersebut dengan cara yang aman dan memahami bahaya yang terlibat. Pembersihan dan perawatan oleh pengguna tidak boleh dilakukan oleh anak-anak tanpa supervisi.
- Unit ini dirancang untuk digunakan di rumah dan penerapan serupa, misalnya:
 - area dapur staf di toko, kantor, atau lingkungan kerja lain;
 - pertanian;
 - penggunaan oleh pelanggan hotel, motel, dan lingkungan penginapan lain;
 - lingkungan indeksos.

SIMPAN PETUNJUK INI

KOMPONEN

1. Tutup
2. Tray
3. Removable Handle
4. Rak Bawah
5. Pelat Pemanas
6. Dasar Unit
7. Panel Kontrol
8. Gelas Ukur
9. Filter
10. Tutup Filter

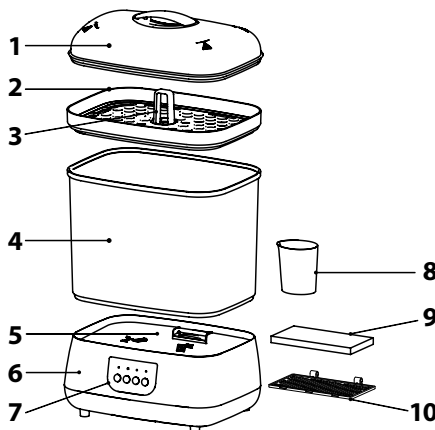

PERSIAPAN PENGGUNAAN

⚠️PERINGATAN: Cabut steker dari stopkontak sebelum menambahkan air.

- 1 Cuci benda yang akan disterilkan dalam air sabun panas, lalu bilas sampai bersih.
- 2 Letakkan alat di permukaan yang datar dan tahan panas.
- 3 Lepaskan rak bawah, tray, dan tutup dari dasar unit.
- 4 Isilah gelas ukur sampai ke garis utuh BATAS PENGISIAN (110 mL) dengan **AIR KEMASAN NON-MINERAL** dan tuangkan air KE ATAS PELAT PEMANAS. Untuk fungsi **Pengering**, jangan menambahkan air.

Catatan: Untuk mendapat performa terbaik, gunakan air kemasan non-mineral dan bersihkan endapan tiap bulan. Air yang mengandung mineral dapat memperpendek usia pakai alat ini.

⚠️HATI-HATI: JANGAN MELEBIHI jumlah air yang dianjurkan.

- 5 Letakkan rak bawah di atas dasar unit. Susun botol atau gelas secara terbalik di tonggak dan tambahkan benda-benda kecil di tempat yang tersisa. Jika menggunakan botol Dr. Brown's®, lihat anjuran penyusunan di bawah ini.
- Catatan:** Selalu letakkan rak bawah di dasar unit sebelum menyalakan sterilizer.
- 6 Tumpuk tray di atas rak bawah lalu tambahkan benda kecil yang lain.
- Catatan:** Alat ini dapat mensterilkan benda apa pun yang tahan air mendidih, seperti empeng, teether, mainan, dan alat makan.
- 7 Pasang tutup di atas tray. Pastikan tutup terpasang dengan kencang di tray tanpa ada celah.
- 8 Colokkan steker ke stopkontak.

Anjuran Penyusunan

BOTTLE NARROW NECK



A Botol



B Tabung reservoir



C (Tray) Tabung reservoir: dot, leher botol, tutup, travel disk

BOTTLE WIDE-NECK



D Tabung reservoir



E Botol



F Tutup (2 tutup di bawah, 4 tutup di atas)



G (Tray) Tabung reservoir: dot, leher botol, travel disk

BENDA KECIL



- H** (Tray) Empeng, teether, dll.

CARA MENGGUNAKAN ALAT

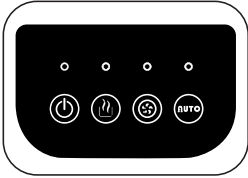

Daya



Sterilizer



Pengering



Sterilizer/
Pengering
Otomatis

- 9**  Tekan **tombol daya**.
Catatan: Saat sterilizer dihidupkan, alat akan berbunyi bip dan indikator di atas tombol daya akan menyala.
- 10** Pilih fungsi yang diinginkan:

AUTO Sterilisasi/Pengeringan Otomatis

- A** Tekan **tombol Sterilisasi/Pengeringan Otomatis**. Alat akan berbunyi bip satu kali dan siklus sterilisasi dimulai.
- ▲ PERINGATAN:** JANGAN membuka tutup atau mengulurkan tangan di atas alat saat sedang digunakan, karena uap akan menimbulkan luka bakar dan cedera parah. JANGAN menyentuh permukaan panas, termasuk tutup, tray, dan rak bawah, selama atau langsung setelah penggunaan.
- B** Setelah siklus sterilisasi selesai, siklus pengeringan akan otomatis dimulai. Siklus pengeringan berlangsung selama 45 menit.
- ▲ HATI-HATI:** Saat unit beralih dari siklus sterilisasi ke pengeringan, akan terlihat banyak uap yang keluar saat kipas berputar. Jaga jarak aman dari unit ketika siklus ini berlangsung.
- C** Setelah siklus pengeringan selesai, alat akan berbunyi bip 5 kali dan akan alat akan mati secara otomatis.

Sterilizer

- A** Tekan **tombol Sterilizer**. Alat akan berbunyi bip satu kali dan sterilisasi akan dimulai.

▲ **PERINGATAN:** JANGAN membuka tutup atau mengulurkan tangan di atas alat saat sedang digunakan, karena uap akan menimbulkan luka bakar dan cedera parah. JANGAN menyentuh permukaan panas, termasuk tutup, tray, dan rak bawah, selama atau langsung setelah penggunaan.

B Setelah siklus sterilisasi selesai, alat akan berbunyi bip lima kali, lalu mati secara otomatis. Siklus ini berlangsung sekitar 45 menit.

▲ **HATI-HATI:** Tunggu 10 menit sampai komponen mendingin, lalu bukalah tutupnya dengan handle secara hati-hati dan waspadai sisa uap.

Catatan: Jika air yang ditambahkan tidak cukup, sterilisasi belum tentu tuntas. Jika alat tidak dapat menuntaskan sterilisasi, alat akan berbunyi bip dan lampu indikator akan berkedip selama satu jam. Jika ini terjadi, **tunggu 10 menit sampai unit mendingin**, lalu tambahkan air sampai ke garis utuh BATAS PENGISIAN pada gelas ukur (110 mL), tuangkan air ke atas pelat pemanasan dan mulai lagi siklus sterilisasi.

Pengering

A Tekan **tombol Pengering**. Alat akan berbunyi bip satu kali dan siklus pengeringan akan dimulai.

B Setelah siklus pengeringan selesai, alat akan berbunyi bip lima kali dan akan mati secara otomatis. Siklus ini berlangsung sekitar 45 menit.

Catatan: Siklus sterilisasi dan pengeringan dapat dihentikan dengan menekan tombol daya.

▲ **HATI-HATI:** Ketika mengeluarkan air dari dasar unit, selalu **TUANGKAN KE ARAH YANG MENJAUHI TUBUH**, seperti yang ditunjukkan oleh simbol pada bagian dasar unit.



CARA MEMBERSIHKAN ALAT

▲ **HATI-HATI:** Cabut steker dari stopkontak dan biarkan alat mendingin selama 60 menit sebelum membersihkan. JANGAN DIRENDAM DI DALAM AIR.

Bersihkan setidaknya seminggu sekali jika digunakan secara rutin.

DASAR UNIT DAN PELAT PEMANAS: Seka semua permukaan dengan spons atau kain lembap.

TRAY, TUTUP, RAK BAWAH, DAN GELAS UKUR: Bersihkan di dalam air sabun panas lalu bilas sampai bersih, atau di dishwasher (hanya di rak atas). Biarkan kering sendiri.

Catatan: JANGAN menggunakan sabut gosok, bahan abrasif, atau pelarut untuk membersihkan. JANGAN membongkar mesin utama. Tidak ada komponen yang dapat diservis di dalamnya.

CARA MEMBERSIHKAN KERAK

⚠HATI-HATI: Cabut steker dari stopkontak dan biarkan alat mendingin selama 60 menit sebelum membersihkan kerak.

Endapan mineral, seperti kerak kapur, dapat terbentuk pada elemen pemanas logam di dasar unit. Seraya endapan mineral menebal, ini dapat memperlambat atau mengganggu siklus sterilisasi. Tergantung jenis air di wilayah Anda, endapan mineral dapat berbeda-beda bentuknya, tetapi makin keras airnya, makin cepat endapan menebal. Endapan mineral tidak berbahaya, tetapi dapat mengganggu fungsi alat atau merusak komponen. Menggunakan air kemasan nonmineral dapat membantu mencegah penebalan, tetapi perlu dilakukan pembersihan kerak secara teratur untuk mendapat performa terbaik. Untuk membersihkan endapan mineral, ikuti langkah di bawah ini.

- 1 Lepaskan rak bawah, tray, dan tutup dari dasar unit.
- 2 Bersihkan endapan menggunakan campuran cuka/air:
 - A Isi gelas ukur dengan cuka putih sampai ke garis putus-putus (80 mL).
 - B Tambahkan 30 mL air kemasan nonmineral sampai ke garis utuh BATAS PENGISIAN gelas ukur (110 mL total).
 - C Tuangkan campuran itu KE ATAS PELAT PEMANAS.
 - D Pasang kembali unit yang kosong.
 - E Colokkan steker ke stopkontak, tekan tombol daya dan jalankan siklus Sterilizer.
 - F Buang larutan yang tersisa dan bilas dengan air bersih.

Catatan: Jangan menggunakan pemutih, bahan abrasif, atau pelarut keras untuk membersihkan elemen pemanas karena dapat menimbulkan kerusakan permanen dan membatalkan garansi.



Pelat Pemanas yang Bersih

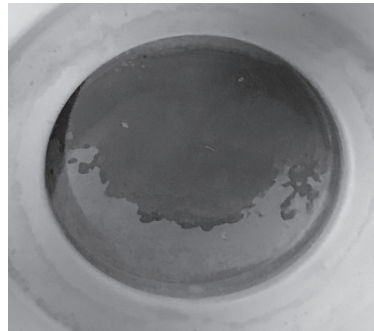

Endapan Mineral

CARA MENGGANTI

⚠HATI-HATI: Cabut steker dari stopkontak dan biarkan alat mendingin selama 60 menit sebelum mengganti filter.

Mengganti filter setiap 6 bulan apabila unit digunakan secara rutin untuk kinerja optimal. Ikuti langkah di bawah ini:

- 1 Filter terletak di dasar mesin utama. Tekan perlahan slot pada tutup filter untuk membukanya.
- 2 Keluarkan dan ganti filter, dengan memastikan segel masih terlihat di atas filter.
- 3 Pasang kembali tutup filter dengan benar.

Catatan: Filter harus selalu digunakan agar alat berfungsi dengan baik.

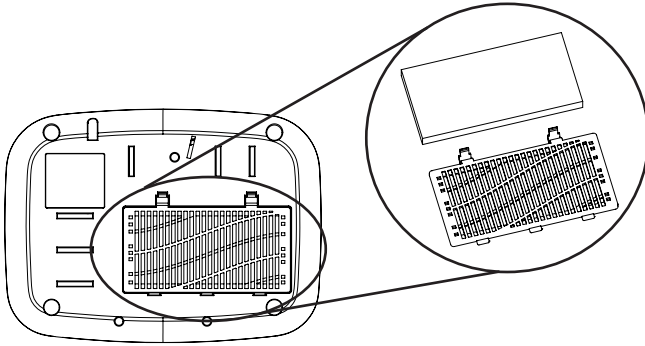

2 Filter disertakan dalam kemasan ini.

Untuk membeli filter pengganti, hubungi distributor setempat.

GARANSI

Alat ini memiliki garansi untuk cacat produksi selama satu tahun sejak tanggal pembelian. Setiap komponen yang rusak akan diperbaiki atau diganti tanpa biaya jika tidak diutak-atik dan alat tersebut digunakan sesuai dengan petunjuk tercetak ini. Garansi ini memberi Anda hak hukum spesifik serta hak lain yang berbeda di setiap negara.

Garansi ini tidak mencakup kerusakan yang disebabkan oleh kelalaian, kecelakaan, atau penggunaan alat secara tidak benar. Agar Sterilizer dan Pengering Botol Dr. Brown's™ ini terjaga dalam kondisi baik dan garansi tetap berlaku, HANYA GUNAKAN SESUAI PETUNJUK.

LAYANAN PELANGGAN

Jika penggunaan alat ini tidak memuaskan atau ada pertanyaan/komentar, hubungi distributor Dr. Brown's setempat. Lihat drbrownsbaby.com/distributors untuk mencari distributor setempat.

ZH 阅读并牢记使用说明

产品规格:

品名:液体加热器(奶瓶消毒烘干一体机)

额定电压:220-240V~

消毒功率:600W

执行标准:GB4706.1-2005 GB4706.19-2008

内含使用说明书

型号:AC180-INTL

额定频率:50-60Hz

烘干功率:200W

▲安全指引

使用电气设备时,请务必遵守以下注意事项,以减少火灾、触电或人身伤害事故的发生:

- 操作前,请详细阅读产品说明及指引。详细的产品说明请访问 drbrowns.co/intl。
- 如果操作不当,会造成产品损坏、个人财产损失或严重人身伤害。
- 当任何电器在儿童附近使用时,必须进行密切监督。切勿尝试拆卸。
- 确保壁式插座的电压和本产品的标称电压一致。
- 如果本产品出现故障或破损,切勿再次使用。尽快把产品退回最近的授权维修点进行检查维修或调试。
- 如电源线或插头有任何损坏,应马上联系生产商、产品服务中心或相关技术人员进行更换,以避免危害。
- 请将本产品放置在水平、隔热的平台上。
- 请勿将本产品置放于发热的煤气、电炉或烤箱旁。
- 请勿将电源线悬挂在桌子和柜台的边缘,或者接触热表面。
- 请勿使用延长线。
- 请勿将本产品浸入水中。
- 本产品仅限家庭使用。请勿在室外使用。
- 使用完毕或加水之前,请将插头拔掉。
- 切勿将液体洒在电线或插头上。
- 使用过程中,或者盛有滚烫液体时,切勿移动本产品。
- 使用本产品时,应尽量使用墙面上的固定插座;若无需使用时,先按下电源按钮,再拔掉插头。
- 使用过程中,切勿打开上盖或将手放在本产品上方,以免被水蒸气烫伤。
- 使用过程中或刚结束使用时,切勿触摸上盖、托盘、下搁架等滚烫的地方。
- 消毒后,请静置 10 分钟,等各部件冷却后再打开上盖,请小心操作,防止被残余的蒸汽烫伤。
- 整机加水时不能超过最大水位线。
- 如果需要倒出底座内的水,请按照底座上的图标将水倒向远离自己的方向。
- 设备从消毒流程切换至烘干流程时,换气扇会启动并排出大量蒸汽。此时,请与设备保持安全距离。
- 清洗本产品、除垢、更换过滤器之前,请拔掉插头并冷却 60 分钟。
- 须小心避开溅起或溢出的热水。
- 使用后,加热元件的表面留有余热。
- 请勿将本产品交给小孩使用或玩耍。
- 请将本电器产品及电源线放在儿童接触不到的地方。
- 除了本说明书上提出的产品用法,请不要将本产品用作其他用途。
- 设备不可通过外部定时器或单独的远程控制系统进行操作。不得采用本产品供暖。

- 年满八岁及以上的小孩,以及身体、感觉或精神能力低下者在恰当的监督下或知悉安全使用本产品的的方法,了解牵涉的风险时,可以使用本产品。在没有监督的情况下,清洁和维护工作不应交由小孩完成。
- 本电器产品为家庭及以下类似用途而设计:
 - 商店、办公室和其他工作环境中的员工厨房区域
 - 农场
 - 酒店、汽车旅馆和其他住宿环境
 - 床和早餐环境
- 产品使用时与其他产品放置的最佳距离在30cm以上。
- 因水质不纯净问题,会容易出现水垢,属于正常现象。请勤于清洗,当出现水垢请用醋或柠檬酸清洁,避免沉积大量水垢影响发热盘的导热性。

使用说明

组成部分

1. 上盖
2. 托盘
3. 可拆卸提手
4. 下搁架
5. 加热板
6. 底座
7. 控制面板
8. 量杯
9. 高效空气过滤器
10. 过滤器盖

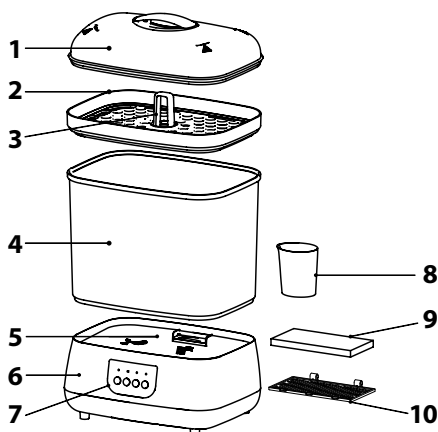

使用前须知

▲小心:加水之前请拔掉插头。

- ① 将需要消毒的物品用温热的肥皂水清洗干净。
- ② 请将本产品放置在水平、隔热的平台上。
- ③ 将下搁架、托盘和上盖从底座上取下。
- ④ 请在量杯中装入 110 毫升 (实线处) 的蒸馏水或非矿物质瓶装水,然后倒在加热板上。如果需要启动仅烘干功能,切勿加水。

注意:为了确保最佳性能,请使用瓶装水(非矿泉水类型)并每月进行除垢。使用含矿物质的水会缩短本产品的使用寿命。

▲小心:加水时请不要超过建议水位。

- ⑤ 将下搁架安装在底座上。将奶瓶或杯子倒扣在固定柱上,将其他小物件放在旁边。如果使用的是布朗博士奶瓶,参阅第 24 页推荐的摆放方式。
- ⑥ 将托盘安装在下搁架上 然后放入其他小物件。

注意:任何能够经受沸水洗涤的物品,比如奶嘴/安抚奶嘴、牙胶、玩具和吸奶器等,都可以使用本设备消毒。

7 将上盖放置在托盘顶部。两者之间不能有空隙。

8 将插头插入壁式插座。

推荐的摆放方式

标准口径奶瓶



A 奶瓶



B 导气管



C (托盘) 奶瓶配件:
奶嘴、奶瓶旋盖、防
护盖和防漏垫片)

宽口奶瓶



D 导气管



E 奶瓶



F 防护盖的
(底部2个,上面4个)



G (托盘) 奶瓶配件:
奶嘴、防护盖和防
漏垫片)

小物件



H (托盘) 安抚奶嘴、牙
胶,等。

使用本产品



开关



消毒



烘干



消毒烘干

9 按下电源按钮。

注意：消毒器启动后，设备会发出哔哔声，而电源键上面的指示灯会亮起。

10 选择想要的功能：

消毒烘干

A 按 **Automatic Sterilize/Dry (自动消毒 + 烘干) 按钮**。设备会在“哔”的一声后启动消毒流程。

▲警告：使用过程中，切勿打开上盖或将手放在本产品上方，以免被水蒸气烫伤。使用过程中或刚结束使用时，切勿触摸上盖、托盘、下搁架等滚烫的地方。

B 消毒完成后，会自动开启烘干流程。烘干过程大概需要 45 分钟。

▲小心：设备从消毒流程切换至烘干流程时，换气扇会启动并排出大量蒸汽。此时，请与设备保持安全距离。

C 烘干完成后，设备会在连续“哔”五次后自动关闭。

仅消毒

A 按 **Sterilize Only (仅消毒) 按钮**。设备会在“哔”的一声后启动消毒流程。

▲警告：使用过程中，切勿打开上盖或将手放在本产品上方，以免被水蒸气烫伤。使用过程中或刚结束使用时，切勿触摸上盖、托盘、下搁架等滚烫的地方。

B 消毒完成后，设备会在连续“哔”五次后自动关闭。

注意：这个过程大概需要 9 分钟左右，取决于您所加的水量或其他环境因素影响而不同。

▲小心：请静置 10 分钟，等各部件冷却后再打开上盖，请小心操作，防止被残余的蒸汽烫伤。

注意：如果加入的水量不够，可能会导致消毒不充分。如果加入的水量不够，可能会导致消毒不充分。如果消毒程序未能顺利完成，本产品会发出“哔哔”声，而指示灯会持续闪烁一个小时。如果出现这种情况，**请等待 10 分钟**，在本产品冷却后，在量杯中装入 110 毫升（实线处）的水，然后倒在加热板上并重新启动消毒程序。

仅烘干

- A** 按 **Dry Only (仅烘干) 按钮**。设备会在“哔”的一声后启动烘干流程。
- B** 烘干完成后，设备会在连续“哔”五次后自动关闭。烘干过程大概需要 45 分钟。

注意：通过按下电源键，可以随时停止任何流程。

▲小心：如果需要倒出底座内的水，
请按照底座上的图标将水倒向远离自己的方向。



清洁本产品

▲小心：清洁本产品之前，请拔掉插头并冷却 60 分钟。请勿将本产品浸入水中。

如果经常使用，请每周至少清洁一次。

底座和加热板：使用湿布或海绵擦拭所有的表面。

托盘、上盖、下搁架和量杯：使用热肥皂水清洗并冲洗干净，或仅放置在洗碗碟机顶部架进行清洗。自然晾干。

注意：切勿使用钢丝球、研磨刷、漂白粉或腐蚀性清洗液清洁本产品。切勿拆开底座。底座内无可用部件。

除垢

▲**小心:**除垢之前,请拔掉插头并冷却 60 分钟。

底部的金属加热元件上可能会形成沉积物,比如水垢。随着水垢的堆积,它可能会减缓或中断消毒周期。根据你所在地区的水质不同,水垢的形式可能不同,但水质越硬,水垢形成的速度越快。据目前所知,水垢是无害的,但其有可能影响设备的功能或损坏部件。使用非矿物质瓶装水能够有效防止产生水垢,但定期进行除垢可以使设备达到最佳效果。请按照以下步骤清除水垢。

- ① 将下搁架、托盘和上盖从底座上取下。
- ② 用 升的醋水混合液彻底清洁:
 - A 往量杯中倒入 80 毫升(虚线处)白醋。
 - B 然后加入 30 毫升非矿物质瓶装水,令溶液总量为 110 毫升(实线处)。
 - C 将溶液倒在加热板。
 - D 重新组装部件。
 - E 将插头插入壁式插座,按下电源按钮,启动“仅消毒”模式。
 - F 将剩余溶液倒出,并用清水冲洗干净。

注意:切勿使用漂白剂、粗糙的研磨剂或腐蚀性溶剂清洗加热板,因为它们可能导致产品永久性损坏,而且保修无效。



加热板

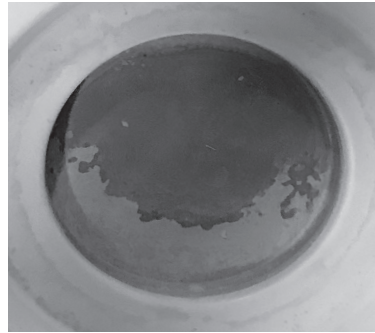

水垢

更换高效空气过滤器

▲小心:更换过滤器之前,请拔掉插头并冷却 60 分钟。

为了保证最佳性能,在经常使用的情况下,请每六个月更换一次过滤器。

按以下步骤更换过滤器:

- ① 过滤器位于底座的底部。轻按过滤器盖上的插销,取下过滤器盖。
- ② 取出旧的过滤器,将新的过滤器装入底座,确保过滤器顶部的拉片清晰可见。
- ③ 将过滤器盖装回底座。

注意:过滤器应经常使用,以保证性能良好。

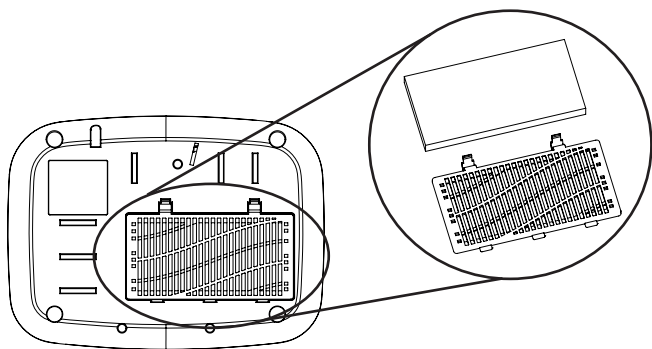

包含两个高效空气过滤器

如需购买过滤器,请联系您当地的经销商。

保修政策

自购买之日起,因材料或工艺缺陷而导致的产品问题,可在一年内保修。在没有擅自更换零配件、且按照说明书使用设备的情况下,所有出现故障的部件均免费修理或更换。本保修政策赋予您具体的法律权益以及相应的州际法律权益。

本保修不涵盖由疏忽、意外、不当使用本产品引起的缺陷。请妥善使用您的布朗博士™奶瓶消毒烘干一体机并保留保修单,仅按说明使用。

客户服务

如果您对暖奶器的工作表现感到不满意或有任何问题/意见,请联系您当地的布朗博士经销商。若要查找当地联系人,请登录 drbrownsbaby.com/distributors

环保清单

产品中有毒有害物质或元素的名称及含量

部件名称	有毒有害物质或元素					
	铅(Pb)	汞(Hg)	镉(Cd)	六价铬 (Cr(VI))	多溴联苯 (PBB)	多溴二苯醚 (PBDE)
电源线组件	X	○	X	○	○	○
金属组件	○	○	○	○	○	○
发热盘组件	X	○	○	○	○	○
线束组件	○	○	○	○	○	○
塑料组件	○	○	○	○	○	○
PCBA	X	○	○	○	○	○
温控器组件	X	○	X	○	○	○

本表格依据 SJ/T 11364 的规定编制。

○ 表示该有害物质在该部件所有均质材料中的含量均在 GB/T 26572 规定的限量要求以下。

X 表示该有害物质至少在该部件的某一均质材料中的含量超出 GB/T 26572 规定的限量要求。

产品退换货和保修政策：

尊敬的客户，非常感谢您对我司布朗博士好流畅®液体加热器(奶瓶消毒烘干一体机)的支持与选择。

在购买布朗博士好流畅®液体加热器(奶瓶消毒烘干一体机)7天内，如属产品质量问题，客户可以选择退换产品。

自购买本品之日起，一年之内，我司承担正常使用出现故障的主要部件免费保修(需出示有效的产品购买凭证和保修卡；不包括赠品)。

在收到产品及有效购买日期的购买凭证和保修卡后，我们将立即维修或更换有缺陷的零件。

*本保修服务不适用于以下情况：

1. 未按照说明书内容操作或私自拆改修理所造成的损坏；
2. 疏忽、意外、不当使用本产品所造成的损坏；
3. 保养不当(如温度、泡水、挤压等)所造成的损坏；
4. 购买后的运送、移动、摔落等出现的故障及损坏；
5. 使用非原厂或是非我司销售的零件所造成的损坏；
6. 产品部件自然老化产生的变色；
7. 无法提供当地有效购买日期的产品购买凭证和保修卡；
8. 在非“布朗博士”授权的销售点购买的“布朗博士”产品。

* 如使用不当，私自拆改或不可抗力因素所造成的损坏，如需保修，将酌情收取相应维修材料费用。

产品合格证

检验结论： 合格

检验员号： 检验员 A1

生产日期： 见产品底部

产品保修卡

感谢您的惠顾!

*** 本保修卡只此一份, 请务必小心保管, 防止丢失。**

有任何产品维修问题, 请拨打本公司售后服务电话020-83309759

以下内容请销售单位协助用户完整填写:

产品品名: 液体加热器(奶瓶消毒烘干一体机)

产品型号: **AC180-INTL**

销售单位: _____ 购买日期: _____

用户姓名: _____ 用户电话: _____

维修状况登记栏:

维修日期			
维修情况			
经手人			

中国大陆总经销: 广州市科蕾吉贸易有限公司

地址: 广州市越秀区六榕路143号百灵商务楼1203房

服务热线: 020-83309759

官方网站: www.drbrownsbaby.com.cn

制造商: 佛山市顺德区威迅家用电器有限公司

制造商地址: 广东省佛山市顺德区容桂街道扁滘兴华工业区兴华东路36号二楼

استبدال المرشح

▲ **تنبيه:** افصلي المنتج من مأخذ التيار واتركيه يبرد لمدة ٦٠ دقيقة قبل استبدال المرشح.

استبدلي المرشح كل ستة أشهر من الاستخدام المنتظم لتحقيق الأداء الأمثل.
اتبعي الخطوات التالية:

- ١ يقع المرشح في الجزء السفلي من القاعدة. اضغطي برفق على مزاج غطاء المرشح لإزالته.
- ٢ أخرجي المرشح واستبدليه، مع التأكد من أن لسان السحب لا يزال مرتباً أعلى المرشح.
- ٣ أعيدي غطاء المرشح إلى موضعه.

ملاحظة: يجب استخدام المرشح دائماً لضمان الأداء المناسب.

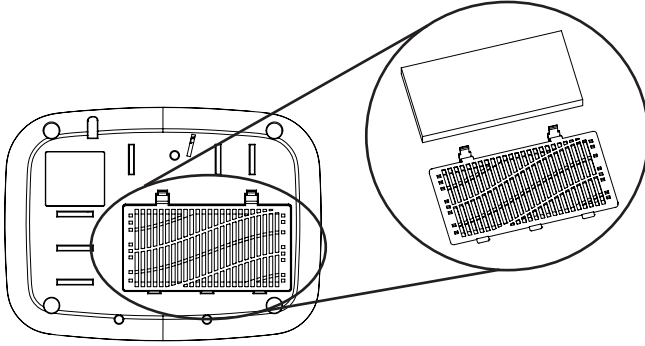

يتم تضمين مرشحين.

لشراء مرشحات بديلة، الرجاء الاتصال بموزعك المحلي.

الضمان

يخضع هذا الجهاز للضمان فيما يتعلق بالمواد المعيبة أو عيوب التصنيع لمدة عام واحد من تاريخ الشراء. سيتم إصلاح أو استبدال أي جزء معيب دون رسوم إذا لم يتم العبث به وحال استخدام الجهاز وفقاً لهذه التعليمات المطبوعة. يمنحك هذا الضمان حقوقاً قانونية محددة بالإضافة إلى حقوق أخرى تختلف من دولة إلى أخرى.
لا يغطي هذا الضمان أي عيب ناتج عن الإهمال أو الحوادث أو الاستخدام غير السليم للجهاز. للحفاظ على جهاز تعقيم وتحفيز الرضعات الزجاجية من Dr. Brown's™ في حالة جيدة والاحتفاظ بضمانك، استخدم المنتج فقط حسب التوجيهات.

خدمة العملاء

إذا كان المنتج غير مُرضٍ أو كانت لديك أسئلة أو تعليقات، فيرجى الاتصال بموزع Dr. Brown's المحلي. راجع dbrownsbaby.com/distributors لمثور على جهة الاتصال المحلية الخاصة بك.

إزالة الترسبات

▲ **تنبيه:** افصلي المنتج من مأخذ التيار واتركيه يبرد لمدة ٦٠ دقيقة قبل إزالة الترسبات.

يمكن للرواسب المعدنية، مثل الطبقات الجيرية، أن تتكون على الجزء المعدني للتسخين في القاعدة. وعند تكون الرواسب المعدنية، يمكن أن يصبح أداء دورة التعقيم بطيئاً، بل وقد تتسبب في تعطلها. اعتماداً على نوع المياه في منطقتك، تتنوع الرواسب المعدنية في الظهور، ولكن كلما زادت صلابة المياه زادت سرعة تكون الرواسب. وليس من الشائع تسبب الرواسب المعدنية في أية أضرار، ولكنها تضعف من عمل الجهاز أو تتلف مكوناته. يمكن أن يساعد استخدام المياه المعبأة غير المعدنية في منع تكون الرواسب، ولكن يلزم إزالة الترسبات بانتظام للحصول على أفضل أداء. لإزالة الرواسب المعدنية، اتبعي الخطوات أدناه.

١ قومي بإزالة الرف السفلي والصينية والغطاء من القاعدة.

٢ قومي بإزالة الرواسب باستخدام مزيج من الخل/الماء:

أ املئي كوب القياس حتى الخط المتقطع (٨٠ مل) بالخل الأبيض.

ب أضيفي ٣٠ مل إضافية من المياه المعبأة غير المعدنية للوصول إلى خط التعبئة المتصل لكوب القياس (١١٠ مل إجمالاً).

ج صبي المزيج على لوح التسخين.

د أعيدي تجميع الوحدة الفارغة.

هـ قومي بتوصيل المنتج بالمقبس الكهربائي الموجود بالحائط، واضغطي على زر الطاقة وقومي بتشغيل دورة التعقيم فقط.

و أفرغي أي محلول متبقٍ واشطفيه بالماء النظيف.

ملاحظة: لا تستخدم مواد التبييض أو مواد الكشط القاسية أو المذيبات القوية لتنظيف لوح التسخين، لأنها قد تتسبب

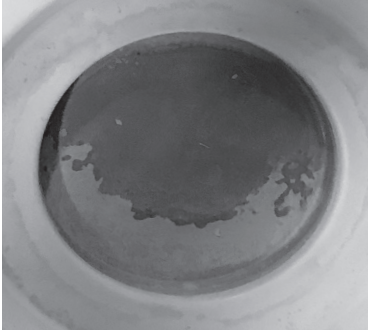

الرواسب المعدنية



نظفي لوح التسخين



1 اضغطي على زر التجفيف فقط. سيصدر الجهاز إشارة صوتية مرة واحدة وستبدأ دورة التجفيف.

2 عند اكتمال دورة التجفيف، سيصدر الجهاز إشارة صوتية خمس مرات ويُغلق تلقائيًا. تستغرق هذه الدورة حوالي ٤٥ دقيقة.



ملاحظة: يمكن إيقاف أية دورة في أي وقت بالضغط على زر الطاقة.

⚠ تنبيه: إذا كان من الضروري تصريف المياه من القاعدة، فقمي دائمًا بالصب بعيدًا عنك، كما هو موضح في الرمز الموجود على القاعدة.

تنظيف الجهاز

⚠ تنبيه: افصلي المنتج من مأخذ التيار واتركيه يبرد لمدة ٦٠ دقيقة قبل تنظيفه. لا تعمري المنتج في الماء. ينبغي تنظيف المنتج مرة واحدة على الأقل في الأسبوع عند الاستخدام المنتظم. القاعدة ولوح التسخين: امسحي جميع الأسطح بقطعة قماش مبللة أو إسفنجة. الصينية والغطاء والرف السفلي وكوب القياس: ينبغي التنظيف بالماء الساخن والصابون وشطفها جيدًا

ملاحظة: لا تستخدم حشوات التنظيف الصلبة أو المواد الكاشطة أو المبيضات أو المذيبات للتنظيف. لا تقم بتفكيك القاعدة. لا توجد أجزاء قابلة للصيانة بالداخل.

استخدام الجهاز

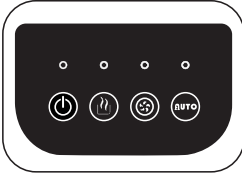

الطاقة



تعقيم
فقط



تجفيف
فقط



التعقيم/التجفيف
التلقائي

٩ اضغطي على زر الطاقة. ملاحظة: عند تشغيل المعقم، سيصدر الجهاز إشارة صوتية وسيضيء المؤشر أعلى زر الطاقة.

١٠ اختيار الوظيفة المطلوبة:

التعقيم/التجفيف التلقائي

١ اضغطي على زر التعقيم/التجفيف التلقائي. سيصدر الجهاز إشارة صوتية مرة واحدة وستبدأ دورة التعقيم. **تحذير:** لا تفتحي الغطاء أو تقتربي من الجهاز أثناء الاستخدام، لأن البخار قد يسبب حروقًا وإصابات خطيرة. لا تلمسي الأسطح الساخنة، بما في ذلك الغطاء والصينية والرف السفلي أثناء استخدام المنتج أو بعده مباشرة.

٢ عند اكتمال دورة التعقيم، ستبدأ دورة التجفيف تلقائيًا. تستغرق دورة التجفيف حوالي ٤٥ دقيقة. **تنبيه:** عندما تنتقل الوحدة من دورة التعقيم إلى دورة التجفيف، من المتوقع أن يتم إطلاق كمية كبيرة من البخار عند تشغيل المروحة. حافظي على وجود مسافة آمنة من الوحدة أثناء تشغيل هذه الدورة.

٣ عند اكتمال دورة التجفيف، سيصدر الجهاز إشارة صوتية خمس مرات ويُغلق تلقائيًا.

التعقيم فقط

١ اضغطي على زر التعقيم فقط. سيصدر الجهاز إشارة صوتية مرة واحدة وستبدأ دورة التعقيم. ملاحظة: في حالة عدم وجود ما يكفي من المياه، قد يحدث تعقيم غير مكتمل. إذا لم تكن الوحدة قادرة على التعقيم بطريقة مكتملة، فستصدر صفييرًا وسيومض ضوء المؤشر لمدة ساعة واحدة. في حالة حدوث هذا، ينبغي الانتظار ١٠ دقائق للسماح للوحدة حتى تبرد، ثم إضافة الماء إلى خط التعبئة المتصل لكوب القياس (١١٠ مل)، وصب الماء على لوح التسخين وإعادة تشغيل دورة التعقيم. **تحذير:** لا تفتحي الغطاء أو تقتربي من الجهاز أثناء الاستخدام، لأن البخار قد يسبب حروقًا وإصابات خطيرة. لا تلمسي الأسطح الساخنة، بما في ذلك الغطاء والصينية والرف السفلي أثناء استخدام المنتج أو بعده مباشرة.

٢ عند اكتمال دورة التعقيم، سيصدر الجهاز إشارة صوتية خمس مرات ويُغلق تلقائيًا. ملاحظة: تستغرق هذه الدورة حوالي تسع دقائق ولكن قد تختلف حسب كمية الماء التي تضيفها وعدد العناصر التي سيتم تعقيمها والعوامل البيئية الأخرى. **تنبيه:** انتظري ١٠ دقائق حتى تبرد الأجزاء، ثم افتحي الغطاء بالمقبض بحذر واحترسي من البخار المتبقي.

ملاحظة: في حالة عدم وجود ما يكفي من المياه، قد يحدث تعقيم غير مكتمل. إذا لم تكن الوحدة قادرة على التعقيم بطريقة مكتملة، فستصدر صفيراً وسيومض ضوء المؤشر لمدة ساعة واحدة. في حالة حدوث هذا، ينبغي الانتظار ١٠ دقائق للسماح للوحدة حتى تبرد، ثم إضافة الماء إلى خط التعبئة المتصل لكوب القياس (١١٠ مل)، وصب الماء على لوح التسخين وإعادة تشغيل دورة التعقيم.

٥ ضعي الرف السفلي على القاعدة. رتبي الرضاعات الزجاجية أو الأكواب بصورة مقبولة فوق الأسنان وأضيفي العناصر الصغيرة في المساحة المتبقية. إذا كنتِ تستخدمين رضاعات Dr. Brown's® الزجاجية، فانظري أدناه للاطلاع على الترتيبات المقترحة.

٦ ضعي الصينية أعلى الرف السفلي وأضيفي العناصر الصغيرة الإضافية. **ملاحظة:** يمكن لهذا الجهاز تعقيم أي عنصر يمكنه تحمل الماء المغلي، مثل اللهايات/السكّاتات، والعضّاضات، والألعاب والأواني.

٧ ضعي الغطاء أعلى الصينية. تأكدي من تثبيت الغطاء بإحكام على الصينية دون وجود أي فجوات.

٨ قومي بتوصيل المنتج بالمقيس الكهربائي الموجود بالحاظ.

الترتيبات المقترحة

الرضاعات ذات العنق الضيق



- ١ الرضاعات الزجاجية
٢ أنابيب الخزان
(الدوائر السوداء الصلبة)
٣ (الصينية) أجزاء الرضاعات:
حلمات الإرضاع والأطواق
والأغطية وأقراص السفر

الرضاعات ذات العنق الواسع

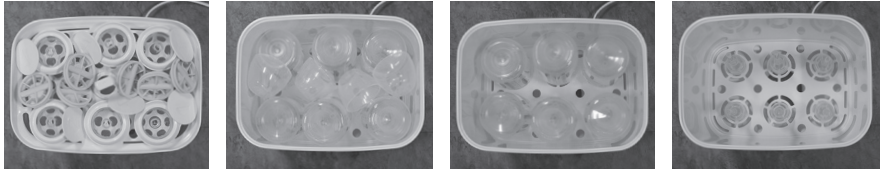

- ٤ أنابيب الخزان
(الدوائر السوداء الصلبة)
٥ الرضاعات الزجاجية
٦ الأغذية
(٢ في الأسفل،
٤ في الأعلى)
٧ (الصينية) أجزاء الرضاعات:
حلمات الإرضاع والأطواق
والأغطية وأقراص السفر

العناصر الصغيرة



- ٨ (الصينية) اللهايات/السكّاتات،
والعضّاضات، وما إلى ذلك.

- يكون سطح عنصر التسخين عرضة للاحتفاظ بحرارة متبقية بعد الاستخدام.
- يجب على الأطفال عدم استخدام الجهاز أو اللعب به.
- احتفظي بالجهاز والسلك الخاص به بعيداً عن متناول أيدي الأطفال.
- لا تستخدمى الجهاز لغير الغرض المخصص له.
- الأجهزة غير مخصصة للتشغيل بواسطة مؤقت خارجي أو نظام تحكم عن بُعد منفصل.
- ليس مخصصاً لأغراض تدفئة المساحات.
- يمكن استخدام الجهاز من قبل الأطفال من سن ٨ سنوات فأكثر والأشخاص ذوي القدرات الجسدية أو المتعلقة بالحواس أو العقلية المحدودة أو في حالة نقص الخبرة والمعرفة في حالة توفير الإشراف أو التعليمات المتعلقة باستخدام الجهاز بطريقة آمنة وفهم المخاطر المرتبطة. لا ينبغي للأطفال القيام بأعمال التنظيف والصيانة التي يقوم بها المستخدم دون إشراف.
- جرى تصميم هذا الجهاز لاستخدامه في المنزل أو في الأماكن المشابهة مثل:
 - المناطق المخصصة للمطبخ في المتاجر والمكاتب وبيئات العمل الأخرى،
 - المنازل الريفية،
 - الاستخدام من قبل نزلاء الفنادق والموتيلات وبيئات الإقامة الأخرى،
 - أماكن المبيت وتناول الإفطار

احتفظي بهذه التعليمات

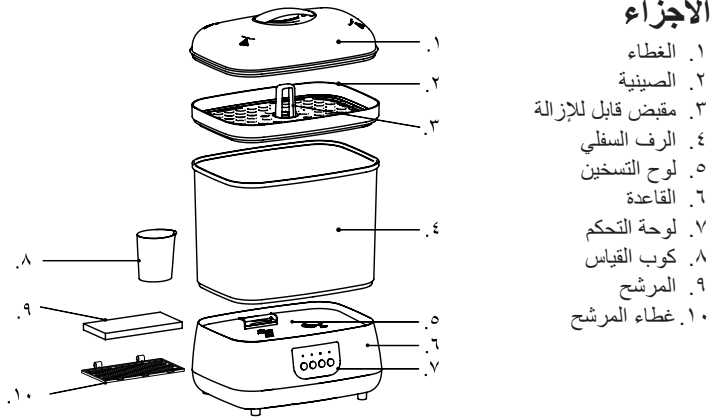

التحضير للاستخدام

⚠ **تنبيه:** افصلي الجهاز عن مأخذ التيار الكهربائي قبل إضافة الماء.

- ١ اغسلي العناصر المراد تعقيمها بالماء الساخن والصابون وشطفها جيداً.
 - ٢ ضعي الجهاز على سطح مستو ومقاوم للحرارة.
 - ٣ قومي بإزالة الرف السفلي والصينية والغطاء من القاعدة.
 - ٤ املئي كوب القياس إلى خط الماء الثابت (١١٠ مل) بالمياه المعبأة غير المعدنية وصبي الماء على لوحة التسخين. لوظيفة التجفيف فقط، لا تضيفي الماء.
- ملاحظة:** لضمان أفضل أداء، استخدم المياه المعبأة غير المعدنية وأزلّ الترسبات بصفة شهرية. قد يؤدي الماء المحتوي على المعادن إلى تقصير عمر هذا الجهاز.
- ⚠ **تنبيه:** لا تتجاوزي الكمية الموصى بها من الماء.

AR يرجى قراءة هذه التعليمات وحفظها

محتويات الحزمة:

المواصفات:

معقم ومجفف الرضاعات الزجاجية

الجهد الاسمي:

كوب القياس

٢٢٠ - ٢٤٠ فولت تيار متردد، ٥٠ - ٦٠ هرتز، ٦٠٠ واط

مرشحات

كتيب التعليمات

⚠️ الإجراءات الوقائية المهمة

عند استخدام الأجهزة الكهربائية، يجب اتباع الاحتياطات دائماً لتقليل مخاطر حدوث الحريق والصدمات الكهربائية وإصابة الأشخاص، بما في ذلك ما يلي:

• يُرجى قراءة جميع التعليمات قبل التشغيل. تتوفر التعليمات التفصيلية عبر الإنترنت على drbrowns.co/intl

- قد يؤدي عدم تشغيل المنتج بشكل صحيح إلى تلف المنتج وإلحاق الضرر بالممتلكات الشخصية والتسبب في حدوث إصابات خطيرة.
- يعد الإشراف الدقيق ضرورياً عند استخدام أي جهاز بالقرب من الأطفال. لا تحاولي فك المنتج.
- تأكد من أن جهد المقبس الكهربائي الموجود بالحائط يتوافق مع جهد الجهاز.
- لا تقومي بتشغيل الجهاز بعد تعطله أو تعرضه للتلف بأي شكل من الأشكال. يجب عليك إعادة الجهاز إلى أقرب مركز خدمة معتمد لفحصه أو إصلاحه أو ضبطه.
- في حالة تلف سلك الإمداد بالطاقة أو القابس، يجب استبداله من قبل الشركة المُصنعة أو وكيل الخدمة التابع لها أو شخص مؤهل آخر لتجنب التعرض للخطر.
- ضعي الجهاز على سطح مستو ومقاوم للحرارة.
- لا تضعي المنتج على موقد غاز أو كهربائي ساخن أو بالقرب منه أو في فرن ساخن.
- لا تدعي السلك يتدلى على حافة الطاولة أو المنضدة أو يلمس الأسطح الساخنة.
- لا تستخدم سلك تمديد.
- لا تغمر المنتج في الماء.
- للاستعمال المنزلي فقط. لا تستخدم المنتج في الهواء الطلق.
- افصلي الجهاز عن مصدر التيار في حالة عدم استخدامه وقبل إضافة الماء.
- لا تسكبي السوائل على السلك أو القابس.
- لا تحركي الجهاز أثناء الاستخدام أو عندما يحتوي على سوائل ساخنة.
- لتشغيل الجهاز، قومي بتوصيل السلك بالمقبس الكهربائي الموجود بالحائط. لفصل الجهاز، اضغطي على زر "الطاقة"، ثم افصلي قابس الطاقة من المقبس الكهربائي الموجود بالحائط.
- لا تفتحي الغطاء أو تقتربي من الجهاز أثناء الاستخدام، لأن البخار قد يسبب حروقاً وإصابات خطيرة.
- لا تلمسي الأسطح الساخنة، بما في ذلك الغطاء والصينية والرف السفلي أثناء استخدام المنتج أو بعده مباشرةً.
- بعد التعقيم، انتظري ١٠ دقائق حتى تبرد الأجزاء، ثم افتحي الغطاء بالمقبض بحذر واحترسي من البخار المتبقي.
- لا تتجاوز الكمية الموصى بها من الماء.
- إذا كان من الضروري تصريف المياه من القاعدة، فقومي دائماً بالصب بعيداً عنك.
- عندما تنتقل الوحدة من دورة التعقيم إلى دورة التجفيف، من المتوقع أن يتم إطلاق كمية كبيرة من البخار عند تشغيل المروحة. حافظي على وجود مسافة آمنة من الوحدة أثناء تشغيل هذه الدورة.
- افصلي المنتج من مأخذ التيار واركبيه ببرد لمدة ٦٠ دقيقة قبل تنظيف الوحدة وإزالة الترسبات منها أو استبدال المرشح.
- احرصي على تجنب سكب الماء أو رشه على نفسك عند إزالة المحتويات.

HANDI-CRAFT COMPANY
ST. LOUIS, MISSOURI 63116 USA / EE.UU.
© 2023 Handi-Craft Company.
All Rights Reserved.



Distributie Nederland & België:
Baby Case BV
Huijgevoort 22
5091 SB Westelbeers
www.babycase.nl
www.drbrowns.nl



AC219-INTL



AC179-INTL



AC178-INTL
AC179-INTL



AC180-INTL



This marking indicates that this product should not be disposed with other household wastes throughout the EU. To prevent possible harm to the environment or human health from uncontrolled waste disposal, recycle it responsibly to promote the sustainable reuse of material resources. To return your used device, please use the return and collection systems or contact the retailer where the product was purchased. They can take this product for environment safe recycling.